

XP 3 BIKE STANDARD RACK

1-1/4" & 2" Receiver

INSTRUCTIONS:

- Assembling the 3 Bike Rack (diagram 1).
 - Slide rack 'C' into collar 'B'. Secure in place with two 1/2" x 21/2" bolts and lock nuts.
 - Slide the receiver piece 'A' into collar 'B'. Secure in place with two 1/2" x 21/2" bolts and lock nuts.
 - Torque the nuts on tightly using a 3/4" wrench.
 - Periodically check to make sure that the bolts and lock nuts are secure.
- Place your 3 Bike Rack receiver into your receiver hitch* (diagram 2).
- Fit rack as close to the vehicle as possible.
- Secure your rack with the hitch pin and clip.
- Check to ensure rack is secure and safety pin is in place.
- To remove top plate, undo captured knobs on your rack. Remove top plate. Place bike top tubes in vinyl grooves so that they are balanced as shown in diagram 3. (Sloping top tube bikes may sit on an angle**.)
- After placing a maximum of 3 bikes on your rack, replace top plate and tighten knobs evenly.

CRADLE INSTRUCTIONS:

- Remove the large red vinyl from the cradle exposing the nuts on the "C" clamps
- Remove the nuts and pull off the "C" clamp
- Push the "C" clamp under the top tube facing upwards; install the tube bracket and then the cradle. The cradle must not be located within 1 inch of the end of the tubing.
- The cradle can be positioned in 7 different locations. This will allow you to angle the cradle so that when the bike is installed the tires will be level to the ground.
- Install the two nuts and tighten equally so the threads have the same amount on the top of each nut. Periodically check to insure that they are tight. NOTE: If you tighten one nut more than the other the threads will protrude through the vinyl causing damage to the bike frames.
- Install the bikes and tighten down the top plate. Insure that the spacer on the knob goes into the round slot in the top plate. NOTE: Extreme force can be generated by the top plates so don't over tighten the knobs or you could damage the frame.

IMPORTANT NOTES:

- This bicycle rack has been designed to carry 1, 2, or 3 bikes.
- This rack is designed for typical use and applications (on paved or smooth gravel roads). Do not use this rack on a vehicle that will be driven on rough roads or where the rack (and bikes) will be subjected to significant or constant jarring and/or shock, or any vehicle with very stiff springs that will transfer the load shocks directly to the rack and the bikes.
- Proper fitting and installation of this carrier to your specific vehicle is critical, and is the owners sole responsibility.
- Improper use of this product may result in damage to your rack, your vehicle, your bicycles, or even other vehicles driving behind you (as a result of colliding with or trying to avoid fallen bicycles and/or the rack).
- The purchaser should be aware that the load created by a rack and bicycles can exceed the maximum rating on the hitch or bumper.
- Swagman racks are powder coated to help prevent rust. When leaving them outside for extended periods of time the finish will loose its luster. It is recommended that when not in use the rack is stored indoors.
- The rack won't carry bikes with oblong frame tubes or unusually large frame sizes.
- Take care to add padding on any area of the bikes that touches another bike or any part of the vehicle. Damage can and will happen (to your bikes and/or to the vehicle) if care is not taken during the loading and transporting of your bikes, and padding used where necessary.
- Bicycle tires should be kept at least 6" away from the exhaust pipes of the vehicle. The high temperature exhaust exiting from the exhaust pipes is hot enough to melt or damage tires. Keep all bike tires totally away from the direct exhaust flow.
- Bikes fitted with large accessories (such as child carrying seat) will greatly increase the wind resistance and therefore the pressure on the rack and all vehicle mounting points. Reducing vehicle speed will reduce the chance of any problems occurring because of this situation.
- After reading this manual, should you have any additional questions regarding the compatibility, fitting and/or use of this rack, please call your nearest Swagman authorized retail dealer or Swagman Customer Service .

Mounting the 3 Bike Rack on a trailer or 5th wheel:

- The purchaser is advised that the load created by the rack and bicycles may exceed the strength of a trailer or 5th wheel bumper or other mounting location. Improper mounting will void the rack warranty.
- The recommended ground clearance of 14" may not be sufficient on trailers and 5th wheels. Ground clearance must exceed 15" and will vary depending on the application. Damage to bicycles or rack due to ground clearance problems are not covered by warranty.

DIAGRAM 1

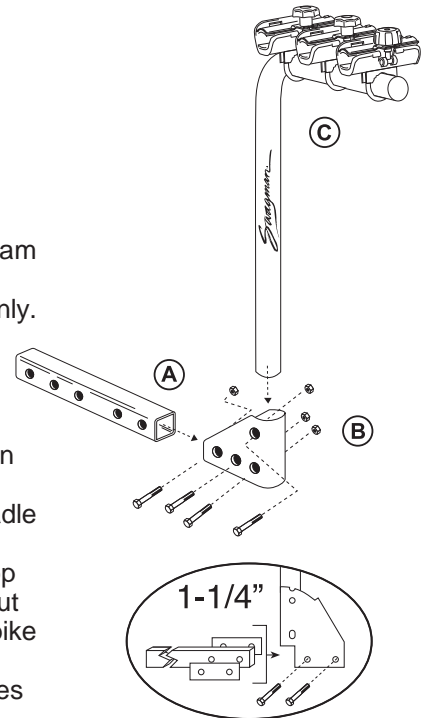

DIAGRAM 2

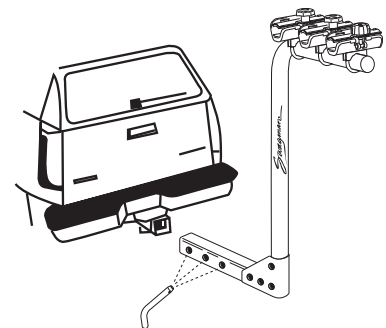
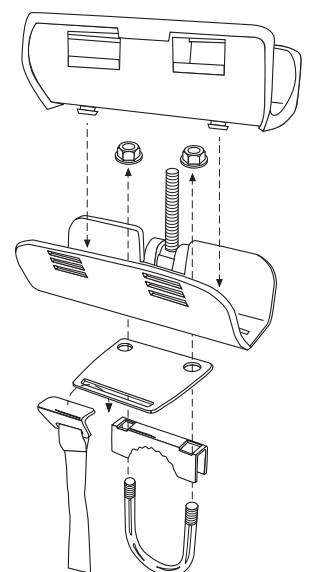

DIAGRAM 3



Danik Industries Ltd.
300 - 1880 Government St.
Penticton, B.C. V2A 7J1

Phone (250) 490-8883
Fax (250) 490-8885
www.swagman.net

SUPPORT POUR 3 VÉLOS

RECEVEUR DE 2"

INSTRUCTIONS:

1. Assemblage du support (diagramme 1).
 - a. Insérez le tube du support 'C' dans le collet 'B'. Fixez en place à l'aide de deux boulons de 1/2" x 21/2" et d'écrous verrouillables.
 - b. Insérez le tube du receveur 'A' dans le collet 'B'. Fixez en place à l'aide de deux boulons de 1/2" x 21/2" et d'écrous verrouillables.
 - c. Serrez les écrous convenablement à l'aide d'une clé de 3/4".
 - d. Assurez-vous périodiquement que les boulons et écrous soient bien serrés.
2. Insérez votre support dans l'attache de remorque* (voir diagramme 2).
3. Ajustez le support le plus près possible du véhicule.
4. Fixez votre support à l'aide de la goupille et de la pince.
5. Assurez-vous que le support soit solide et que la goupille soit bien en place.
6. Pour enlever la plaque supérieure, dévissez les boutons. Retirez la plaque, placez les tubes supérieurs des vélos dans les rainures de vinyle de façon à ce qu'ils soient bien équilibrés tel qu'illustré au diagramme 3 (les vélos avec le tube en pente peuvent être installés en angle**).
7. Après avoir placé les vélos (maximum de 3) sur votre support, remplacez la plaque supérieure et resserrez les boutons également.

INSTALLATION DES SUPPORTS:

1. Retirez le vinyle rouge du support afin de repérer les écrous de la bride en C.
2. Retirez les écrous et dégagez la bride en C.
3. Positionnez la bride en C sous le tube supérieur et orientez-la vers le haut. Installez le dispositif de maintien du tube avant de mettre le support en place. Le support doit se trouver à au moins 1 pouce de l'extrémité du tube.
4. Le support peut être orienté de 7 manières différentes afin de permettre aux pneus d'être parallèles au sol.
5. Serrez les deux écrous sur le même nombre de tours. Vérifiez périodiquement qu'ils soient bien serrés. REMARQUE : si vous serrez un écrou plus que l'autre, l'extrémité de la tige filetée percera le vinyle et endommagera le cadre des bicyclettes.
6. Installez la bicyclette, puis serrez la mâchoire supérieure. Assurez-vous que la rondelle d'espacement du bouton soit bien insérée dans l'orifice rond de la mâchoire supérieure. REMARQUE : les mâchoires supérieures sont très puissantes. Ne serrez pas les boutons trop fort afin de ne pas endommager le cadre des bicyclettes.

REMARQUES IMPORTANTES

- Ce porte-bicyclettes est conçu pour transporter 1, 2, ou 3 bicyclettes.
- Vous ne devriez vous en servir que sur des routes goudronnées ou des pistes de gravier compactes et en bon état. Ne l'utilisez pas sur des chemins cahoteux ou des parcours en mauvais état, là où le porte-bicyclettes et les vélos seraient soumis à des mouvements brusques ou à des secousses répétées. Nous vous déconseillons également de l'utiliser sur un véhicule où la suspension est très dure, car les secousses seraient transmises directement au porte-bicyclettes et aux vélos.
- Il est capital que ce porte-bicyclettes soit assemblé selon les instructions ci-dessous et monté correctement sur votre véhicule; cette responsabilité incombe uniquement au propriétaire du porte-bicyclettes.
- Toute utilisation incorrecte de ce porte-bicyclettes pourrait entraîner des dommages pour le porte-bicyclettes lui-même, votre véhicule, vos bicyclettes et/ou les véhicules qui vous suivent (si les vélos se détachent du porte-bicyclettes).
- L'acheteur doit veiller à ce que la charge créée par le porte-bicyclettes et les vélos ne dépasse pas la charge maximale permise pour l'attache ou le pare-chocs.
- La finition des porte-bicyclettes Swagman a été réalisée par poudrage afin d'éviter la rouille; elle perdra cependant de son lustre si vous laissez votre porte-bicyclettes à l'extérieur pendant des périodes trop longues. Nous vous recommandons de ranger votre porte-bicyclettes à l'intérieur lorsque vous ne vous en servez pas.
- Ce porte-bicyclettes ne convient pas aux tubes de cadre oblongs ni aux cadres de très grande dimension.
- Protégez les tubes, les pièces et les accessoires de toute bicyclette qui pourrait entrer en contact avec une autre bicyclette ou avec votre véhicule afin d'éviter les dommages et les bris. Faites attention en chargeant et en déchargeant les vélos. Vérifiez régulièrement le porte-bicyclettes et les vélos au cours du transport.
- Veillez à ce que les pneus des vélos soient à au moins 6 pouces des tuyaux d'échappement de votre véhicule. La température à la sortie des tuyaux est suffisamment élevée pour faire fondre ou endommager l'extérieur des pneus. Les pneus ne devraient jamais être juste en face des tuyaux d'échappement.
- Les gros accessoires supplémentaires (tels que les sièges d'enfants) augmentent la résistance créée par le vent et donc la pression exercée sur le porte-bicyclettes et sur les points d'attache. Réduisez donc votre vitesse en fonction des conditions afin d'éviter tout risque de dommage.
- Si, après avoir lu ces instructions, vous souhaitez recevoir des renseignements complémentaires quant à l'installation et/ou l'utilisation de ce porte-bicyclettes, n'hésitez pas à contacter le concessionnaire agréé Swagman le plus proche ou le service à la clientèle Swagman.

MONTAGE SUR UNE REMORQUE OU UNE 3E ROUE

1. L'acheteur doit savoir que la charge créée par le porte-bicyclettes et les vélos pourrait dépasser la charge maximale permise pour une remorque ou une cinquième roue. Le non-respect de la charge maximale annule la garantie.
2. La garde au sol de 14 pouces pourrait ne pas être suffisante pour les remorques et les cinquièmes roues. Veillez à ce que le bas des pneus soit à au moins 15 pouces au-dessus du sol, plus si il le faut (en fonction des utilisations). Les dommages causés aux vélos et au porte-bicyclettes à cause d'une garde au sol insuffisante se sont pas couverts par la garantie.

DIAGRAMME 1



DIAGRAMME 2



DIAGRAMME 3

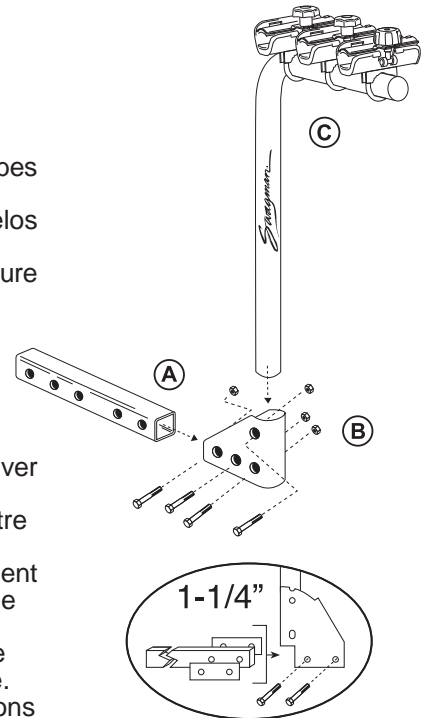
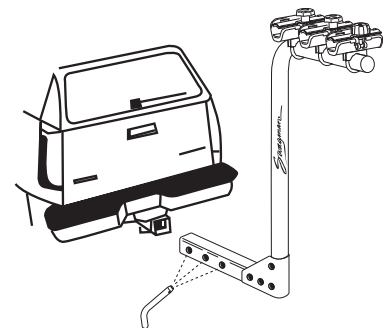
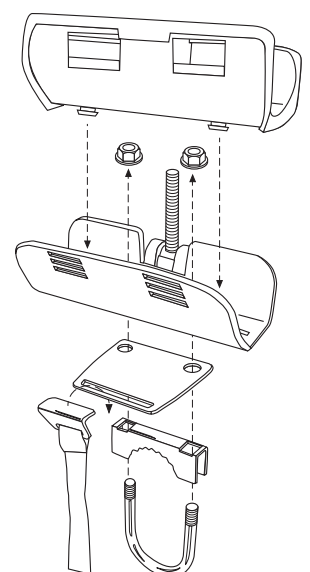

Danik Industries Ltd.
300 - 1880 Government St.
Penticton, B.C. V2A 7J1

Phone (250) 490-8883
Fax (250) 490-8885
www.swagman.net